



## Asistencia Técnica

Para atender sus dudas, aclaraciones o asistencia en la instalación y operación de su producto  póngase en contacto con nosotros:

-  Soporte en línea: Desde nuestra página Web mande su mail.
-  Atención Personalizada: Gerencia de Calidad y Soporte Técnico.
- Teléfono: 01 55 5887-8036 extensiones: 281, 351, 387, 361. **Garantías 226**

## Póliza de Garantía

**Producto:** Soporte para pantalla

**Marca:**  **Modelo:** HO-EASYT

DISTRIBUIDORA DE COMPONENTES AUDIO Y VIDEO S. A. DE C.V. Agradece a usted la compra de este producto, el cual goza de una garantía de **1 año** contra cualquier defecto de fábrica, la cual ampara todas las piezas y componentes del producto, así como también la mano de obra y gastos de transportación, sin ningún cargo para el consumidor, contados a partir de su fecha de compra como material nuevo.

Para hacer efectiva la garantía deberá presentar el producto y póliza de garantía sellada en el lugar donde lo adquirió y/o en nuestro centro de servicio de DISTRIBUIDORA DE COMPONENTES AUDIO Y VIDEO, S.A. DE C.V., ubicado en: Av. Pirules No. 134-D Int. 14 Col. Industrial San Martín Obispo CP 54769 Cuautitlán Izcalli, Estado de México o comuníquese a los TEL/FAX: 5887 8036, en donde también usted podrá encontrar partes, componentes, consumibles y accesorios.

DISTRIBUIDORA DE COMPONENTES AUDIO Y VIDEO, S.A. DE C.V., se compromete a reparar el producto defectuoso o cambiarlo por uno nuevo o similar (en el caso de que se haya descontinuado), cuando no sea posible la reparación, a consecuencia de un defecto de fabricación previo diagnóstico realizado por nuestro centro de servicio, sin ningún cargo para el consumidor. El tiempo de reparación no será mayor de 30 (treinta) días naturales contados a partir de la fecha de recepción del producto en nuestro centro de servicio.

Esta garantía no tendrá validez en los siguientes casos:

- Cuando el producto hubiese sido utilizado en condiciones distintas a las normales.
- Cuando el producto no hubiese sido operado de acuerdo con el instructivo de uso que le acompaña.
- Cuando el producto hubiese sido alterado o reparado por personas no autorizadas por DISTRIBUIDORA DE COMPONENTES AUDIO Y VIDEO S. A. DE C.V.

Nombre del consumidor: \_\_\_\_\_

Dirección y teléfono: \_\_\_\_\_

Fecha de compra: \_\_\_\_\_

### IMPORTADOR:

**DISTRIBUIDORA DE COMPONENTES AUDIO Y VIDEO, S.A. DE C.V.**

Av. Pirules No. 134-D Int. 14 Col. Industrial San Martín Obispo

CP 54769 Cuautitlán Izcalli, Estado de México

TEL: 01 (55) 5887 8036

RFC: DCA 990701 RB3

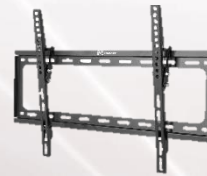

@ Master\_Expertos



Por favor antes de utilizar le recomendamos, lea completamente las instrucciones de este manual.

### Introducción

Gracias por adquirir productos  los cuales son fabricados bajo las normas internacionales de calidad y seguridad, garantizando la calidad de materiales y buen funcionamiento.

### Aplicación

Para evitar las superficies irregulares, evitar reflejos molestos y poner los televisores de pantalla plana en muebles incómodos. El soporte para pantallas se fija de forma segura en un marco sólido, de doble brazo que le ayuda tener posiciones de vista privilegiadas en cualquier lugar en la habitación.

### Recomendaciones de seguridad

Favor de leer la siguiente información de seguridad cuidadosamente antes de intentar operar o instalar el equipo.

1. Elija una pared solida y lisa para poder fijar con seguridad el soporte.
2. No apriete excesivamente los tornillos.
3. Este producto está diseñado para uso en interiores. Utilizarlo en exteriores podría ocasionar fallas y heridas personales.
4. Evite las caídas del equipo, ya que podría sufrir daños.
5. No exceda la capacidad de carga máxima de 45 kg.
6. Este aparato no está destinado para ser utilizado por personas con capacidades diferentes, a menos que cuenten con la preparación y supervisión adecuada.
7. Este producto no es un juguete, manténgale fuera del alcance de los niños.

### Especificaciones

Carga máxima: 35 kg

Vesa máximo: 600 X 400

Para pantallas de 32" a 65" (81.28 cm – 165.10 cm)

Distancia a la pared: 2.5 cm

Angulo vertical: 0° ~ 10°

Lista de accesorios

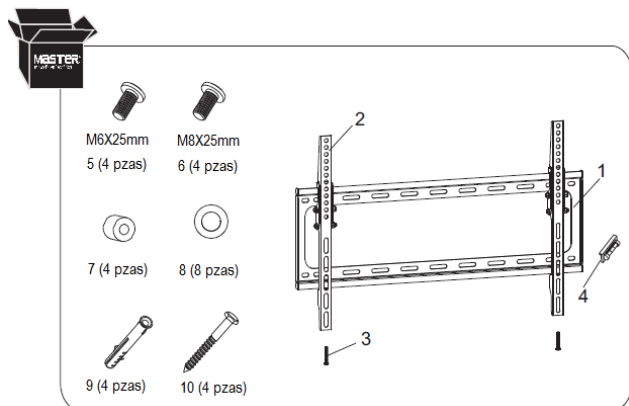

Instrucciones

Colocación en pared de concreto

- Utilizando la base del soporte como plantilla, marque los puntos en donde se colocará el soporte. Verifique antes de marcar que este nivelado de acuerdo a la pared en donde se colocará.
- Utilice la base del soporte como plantilla, para marcar los puntos en donde se realizarán las perforaciones, verifique que el soporte se encuentre nivelado.
- Utilizando un taladro y broca para concreto, realice las perforaciones en los puntos marcados. Verifique que, al momento de realizar las perforaciones, el taladro no esté chueco y evitar abocardar los orificios, esto genera que los taquetes no entren a presión y no soporten el peso del soporte con la pantalla a instalar.
- Con la ayuda de otra persona presente la base del soporte y con las pijas y rondana y destornillador fije la base. Verifique que los tornillos entren completamente y derechos, evite que entren chuecos.

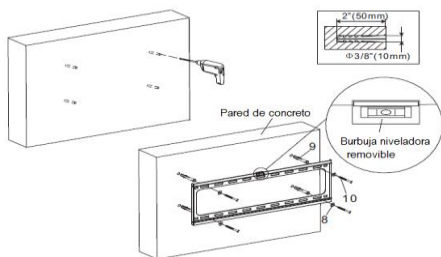

Colocación de la pantalla en madera

- Para la colocación en madera, es necesario verificar la estructura de la pared para realizar las perforaciones donde se encuentren las vigas de madera para tener mayor agarre para el soporte. Con la ayuda de la base del soporte marque los puntos en donde se realizarán las perforaciones, con la ayuda de la burbuja niveladora, coloque el soporte a nivel antes de marcar los puntos.
- Utilizando un taladro y una broca para madera, realice las perforaciones en los puntos marcados, verifique que el taladro no esté chueco al momento de perforar para evitar abocardar los orificios, esto genera que los tornillos no tengan un buen agarre y no soporten el peso del soporte con la pantalla a colocar.

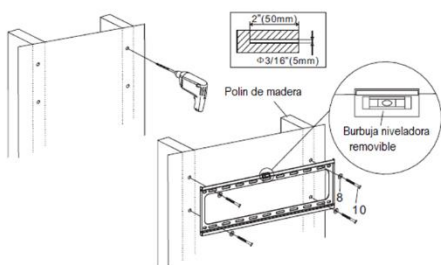

- Con la ayuda de otra persona, presente la base del soporte y fíjelo con las pijas, verifique que entren derechos, evitar que entren chuecas, apriete fuertemente y cerciórese que el soporte este fijo correctamente y no presente ningún movimiento.

Instalación de la pantalla

- Para colocar la pantalla mida los orificios que se encuentran en la parte trasera, verifique que la distancia de estos sea suficiente y adecuada.
- Coloque los brazos del soporte en la parte trasera de la pantalla; utilice los tornillos y rondana, dependiendo del tamaño de tornillo a utilizar. Para elegir el tornillo adecuado, consulte el manual de instrucciones de la pantalla.
- En caso de que la pantalla tenga forma cóncava en la parte trasera, utilice los espaciadores plásticos para realizar una correcta colocación y evitar daños al chasis de la pantalla.

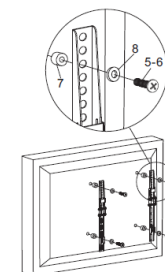

NOTA:

Cerciórese que los tornillos que sujetan a la pantalla estén perfectamente instalados, con el objetivo de evitar daños materiales o físicos.

Procedimiento de Garantía por mensajería

Para realizar el trámite de garantía de producto con recolección por mensajería le solicitamos envíe la siguiente información al correo electrónico [garantias@master.com.mx](mailto:garantias@master.com.mx) (Se aplican restricciones)

- ✓ Ticket de compra (foto o escaneado)
- ✓ Nombre del cliente
- ✓ Dirección: calle y número, colonia, estado, CP y referencias de la ubicación del domicilio.
- ✓ Número telefónico (fijo o celular)
- ✓ Modelo del producto
- ✓ Defecto o falla que presenta el producto.
- ✓ Cantidad de piezas

Una vez enviado el correo siga los siguientes pasos:

- ✓ La confirmación de recepción de correo no será mayor a 24 horas.
- ✓ Posterior a la confirmación vía correo, se programará el servicio de paquetería para la recolección del producto en el domicilio proporcionado. (el servicio de paquetería es sin costo para el usuario y únicamente es de lunes a viernes en horas hábiles)
- ✓ Después de la recolección, en un lapso no mayor a cinco días hábiles se confirmará vía correo electrónico la recepción del producto en nuestro centro de servicio.
- ✓ El tiempo de reparación se regirán de acuerdo a póliza de garantía contenida en el presente manual.  
Una vez reparado el producto se enviará por paquetería (sin costo para el usuario) al mismo domicilio donde se realizó la recolección.