

ASISTENCIA TECNICA

Para atender sus dudas, aclaraciones o asistencia en la instalación y operación de su producto MASTER, póngase en contacto con nosotros:

- Soporte en línea: Desde nuestra página Web mande su mail.
- Atención Personalizada: Gerencia de Calidad y Soporte Técnico.
 - Teléfono: 01 55 5887-8036 extensiones: 226 y/o 254.



www.master.com.mx ventas@master.com.mx



POLIZA DE GARANTIA

PRODUCTO: SISTEMA DE SEGURIDAD MOVIL
MARCA: MASTER
MODELO: MS-CARCAM

DISTRIBUIDORA DE COMPONENTES AUDIO Y VIDEO S. A. DE C.V. Agradece a usted la compra de este producto, el cual goza de una garantía de **1 año** contra cualquier defecto de fábrica, la cual ampara todas las piezas y componentes del producto, así como también la mano de obra y gastos de transportación, sin ningún cargo para el consumidor, contados a partir de su fecha de compra como material nuevo.

Para hacer efectiva la garantía deberá presentar el producto y póliza de garantía sellada en el lugar donde lo adquirió y/o en nuestro centro de servicio de DISTRIBUIDORA DE COMPONENTES AUDIO Y VIDEO, S.A. DE C.V., ubicado en: Av. Pirules No. 134-D Int. 14 Col. Industrial San Martín Obispo CP 54769 Cuautitlán Izcalli, Estado de México o comuníquese al TEL/FAX: 5887 8036, en donde también usted podrá encontrar partes, componentes, consumibles y accesorios.

DISTRIBUIDORA DE COMPONENTES AUDIO Y VIDEO, S.A. DE C.V., se compromete a reparar el producto defectuoso o cambiarlo por uno nuevo o similar (en el caso de que se haya descontinuado), cuando no sea posible la reparación, a consecuencia de un defecto de fabricación previo diagnóstico realizado por nuestro centro de servicio, sin ningún cargo para el consumidor. El tiempo de reparación no será mayor de 30 (treinta) días naturales contados a partir de la fecha de recepción del producto en nuestro centro de servicio.

Esta garantía no tendrá validez en los siguientes casos:

- Cuando el producto hubiese sido utilizado en condiciones distintas a las normales.
- Cuando el producto no hubiese sido operado de acuerdo con el instructivo de uso que le acompaña.
- Cuando el producto hubiese sido alterado o reparado por personas no autorizadas por DISTRIBUIDORA DE COMPONENTES AUDIO Y VIDEO S. A. DE C.V.

NOMBRE DEL CONSUMIDOR: _____

DIRECCION Y TELEFONO: _____

FECHA DE COMPRA: _____

IMPORTADOR:

DISTRIBUIDORA DE COMPONENTES AUDIO Y VIDEO, S.A. DE C.V.

Av. Pirules No. 134-D Int. 14 Col. Industrial San Martín Obispo

CP 54769 Cuautitlán Izcalli, Estado de México

TEL: 01 (55) 5887 8036

RFC: DCA 990701 RB3



MANUAL DE INSTRUCCIONES

MODELO: MS-CARCAM



por favor antes de utilizar el equipo le recomendamos, lea completamente las instrucciones del manual.

Gracias por adquirir productos MASTER los cuales son fabricados bajo las normas internacionales de calidad y seguridad garantizando la calidad de materiales y buen funcionamiento.

RECOMENDACIONES

- EL equipo se debe operar de acuerdo con el manual
- No desmonte ninguna de sus partes. Si tiene algún problema con el equipo, póngase en contacto con un profesional.
- No utilice el equipo en condiciones de lluvia, en lugares húmedos o que esté expuesto directamente al polvo.
- No encender o apagar el sistema con frecuencia,
- No golpee ni lance este producto, instale en un lugar seguro y firme.
- Mantenga la unidad lejos de objetos inflamables o explosivos o alto voltaje.
- Utilice solo los accesorios incluidos para operar el sistema.
- Antes de recargar la batería por primera vez, encienda el equipo hasta descargar completamente la batería.
- La primera recarga debe de ser por lo menos de 24 horas.
- Para recargar posteriores se recomiendan por periodos de 5 a 8 horas.
- Realice ciclos de carga y descarga para prolongar la vida útil de la batería interna, si no utiliza el equipo por largo tiempo, retire la batería.

ACCESORIOS

- 1 sistema de seguridad móvil
- Adaptador de alimentación para automóvil
- 1 manual de Usuario
- Soporte de instalación para parabrisas
- Cable USB a mini USB para transmisión de datos y recarga.

ESPECIFICACIONES TECNICAS

- Resolución de grabación: 640x480 / 720x480 / 1 280x720 / 1 280x960
- Formato de video: MOV
- Tiempo de almacenamiento: Lapsos de 1 / 2 / 5 / 15 minutos
- Batería interna recargable de 3.7 Vcc con capacidad de 800 o 890 mAh
- Adaptador de alimentación para automóvil: Entrada: 12/24 Vcc Salida: 5 Vcc 1 500 mA
- Soporta memorias SD de hasta 32 GB
- Micrófono integrado
- Grabador de sonido
- Pantalla LCD de 2.4" (6,09 cm)

Descripción del Producto

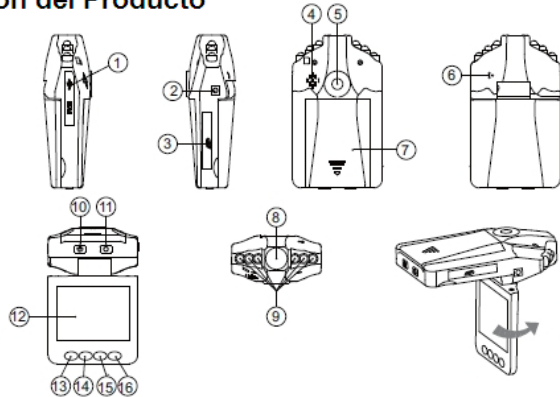

- | | |
|-------------------------------|--------------------------------------|
| 1. Puerto Mini USB 5 pines | 9. LED IR |
| 2. Salida de Video para TV | 10. Interruptor de encendido ON/OFF |
| 3. Ranura para memoria SD/MMC | 11. Botón de grabar/tomar fotografía |
| 4. Bocina | 12. Pantalla LCD 2.4" (6,09 cm) |
| 5. Ranura para soporte | 13. Botón para entrar al Menu |
| 6. Micrófono | 14. Abajo |
| 7. Cubierta de la Batería | 15. Arriba |
| 8. Lente de cámara | 16. Botón modo grabar o fotografía |

OPERACIÓN DEL SISTEMA

Existen 2 formas de utilizar el equipo:

- El equipo se enciende oprimiendo el botón ON/OFF (10) por 3 segundos, aun sin conectarlo al contacto de encendedor de cigarrillos, utilizando la batería recargable interna previamente cargada para grabación continua de video o toma de fotos fuera del vehículo.
 - Puede recargar el equipo mientras esta conduciendo por medio del cable con adaptador de encendedor de cigarrillos.
 - El indicador luminoso del adaptador se apagará cuando la batería este totalmente recargada. Verifique observando el indicador de batería en la pantalla
- Usted podrá mantener el equipo grabando continuamente y tomar fotografías utilizando el adaptador de alimentación para automóvil, esta función grabará únicamente cuando encienda su automóvil. (DEPENDIENDO DE LA CONFIGURACION DEL ENCEDIDOR DE AUTOMOVIL, SI SOLO ENCIENDE ESTANDO EL AUTOMOVIL ENCENDIDO).

MODO GRABACION

Antes de encender su equipo, inserte una memoria SD/MMC donde se almacenarán los video y fotografías tomadas por el sistema de seguridad móvil. El equipo por "default" se sitúa en modo de grabación después de ser encendido, para comenzar a grabar, presione el botón de grabación (11) parpadeara mientras continúe la grabación.

- El archivo de grabación o fotografía se guardará directamente en la memoria SD/MMC, previamente instalada.
- Para detener la grabación oprima el botón de grabación (11) o apague su vehículo
- El indicador luminoso de grabación dejara de parpadear.

MODO CAMARA

- Encienda su equipo y pulse una vez el botón "MODE" (16) para entrar al modo cámara.
- Para tomar una fotografía pulse el botón Tomar fotografía (11).

MODO VISUALIZACION

- Para entrar al modo cámara encienda su equipo y pulse 2 veces el botón "MODE" (16).
- Presione los botones arriba (15), abajo (14), para seleccionar el archivo que se desea visualizar.
- Para reproducir los archivos de video oprima el botón grabación (11), para detener la reproducción oprima nuevamente el botón grabación.
- Para eliminar un archivo de video o fotografía oprima el botón "Menú" (16) y seleccione si desea eliminar todos los archivos (ALL) o seleccionar solo uno (SINGLE), oprima el botón grabación (11) para confirmar la eliminación del archivo.
- Seleccione "volumen" para subir o bajar el nivel de volumen en la reproducción.

CONFIGURACIONES

Una vez encendido el equipo oprima el botón "Menú" (16) y dependiendo el modo donde se encuentre, aparecerán las diferentes configuraciones de video y fotografía. Navegue entre los submenús con los botones arriba (15) o abajo (14). Para salir del menú presione nuevamente el botón "Menú" (16).

• Modo Video:

- Resolución: Seleccione la resolución de video (1 280 x 720 / 720 x 480 / 640 x 480)
- Balance de Blancos, EV, Grabar con fecha y hora,
- Tiempo de grabación (1-15 min), Detección de movimiento (la grabación iniciara automáticamente cuando detecte movimiento)
- Modo nocturno, Grabación continua

• Modo configuración

- Para entrar en este modo oprima 2 veces el botón menú en cualquier modalidad.
- Formato: seleccione si desea formatear su memoria SD/MMC
- Configuración de idioma del menú, sonido Bip, navegar por el menú, apagado automático, configuración de fábrica, Frecuencia de salida de video (50/60Hz), configuración de salida de video (NTSC/PAL), Modo USB (como unidad de disco o cámara para PC).

PROCEDIMIENTO DE GARANTIA POR MENSAJERIA

Para realizar el trámite de garantía de producto con recolección por mensajería le solicitamos envíe la siguiente información al correo electrónico garantias@master.com.mx (Se aplican restricciones)

- ✓ Ticket de compra (foto o escaneado)
- ✓ Nombre del cliente
- ✓ Dirección: calle y número, colonia, estado, CP y referencias de la ubicación del domicilio.
- ✓ Número telefónico (fijo o celular)
- ✓ Modelo del producto
- ✓ Defecto o falla que presenta el producto.
- ✓ Cantidad de piezas

Una vez enviado el correo siga los siguientes pasos:

- ✓ La confirmación de recepción de correo no será mayor a 24 horas.
- ✓ Posterior a la confirmación vía correo, se programará el servicio de paquetería para la recolección del producto en el domicilio proporcionado. (el servicio de paquetería es sin costo para el usuario y únicamente es de lunes a viernes en horas hábiles)
- ✓ Después de la recolección, en un lapso no mayor a cinco días hábiles se confirmará vía correo electrónico la recepción del producto en nuestro centro de servicio.
- ✓ El tiempo de reparación se registrará de acuerdo a póliza de garantía contenida en el presente manual.
- ✓ Una vez reparado el producto se enviará por paquetería (sin costo para el usuario) al mismo domicilio donde se realizó la recolección.