

ASISTENCIA TECNICA

Para atender sus dudas, aclaraciones o asistencia en la instalación y operación de su producto MASTER, póngase en contacto con nosotros:

- Soporte en línea: Desde nuestra página Web mande su mail.
- Atención Personalizada: Gerencia de Calidad y Soporte Técnico.
- Teléfono: 01 55 5887-8036 extensiones: 281, 351, 387, 361. **Garantías 226**



[www.master.com.mx](http://www.master.com.mx) [ventas@master.com.mx](mailto:ventas@master.com.mx)



POLIZA DE GARANTIA

PRODUCTO: SOPORTE PARA PANTALLAS CURVAS Y PLANAS  
 MARCA: MASTER  
 MODELO: HO-CURVE1

DISTRIBUIDORA DE COMPONENTES AUDIO Y VIDEO S. A. DE C.V. Agradece a usted la compra de este producto, el cual goza de una garantía de **5 años** contra cualquier defecto de fábrica, la cual ampara todas las piezas y componentes del producto, así como también la mano de obra y gastos de transportación, sin ningún cargo para el consumidor, contados a partir de su fecha de compra como material nuevo.

Para hacer efectiva la garantía deberá presentar el producto y póliza de garantía sellada en el lugar donde lo adquirió y/o en nuestro centro de servicio de DISTRIBUIDORA DE COMPONENTES AUDIO Y VIDEO, S.A. DE C.V., ubicado en: Av. Pirules No. 134-D Int. 14 Col. Industrial San Martín Obispo CP 54769 Cuautitlán Izcalli, Estado de México o comuníquese al TEL/FAX: 5887 8036, en donde también usted podrá encontrar partes, componentes, consumibles y accesorios.

DISTRIBUIDORA DE COMPONENTES AUDIO Y VIDEO, S.A. DE C.V., se compromete a reparar el producto defectuoso o cambiarlo por uno nuevo o similar (en el caso de que se haya descontinuado), cuando no sea posible la reparación, a consecuencia de un defecto de fabricación previo diagnóstico realizado por nuestro centro de servicio, sin ningún cargo para el consumidor. El tiempo de reparación no será mayor de 30 (treinta) días naturales contados a partir de la fecha de recepción del producto en nuestro centro de servicio.

Esta garantía no tendrá validez en los siguientes casos:

- Cuando el producto hubiese sido utilizado en condiciones distintas a las normales.
- Cuando el producto no hubiese sido operado de acuerdo con el instructivo de uso que le acompaña.
- Cuando el producto hubiese sido alterado o reparado por personas no autorizadas por DISTRIBUIDORA DE COMPONENTES AUDIO Y VIDEO S. A. DE C.V.

NOMBRE DEL CONSUMIDOR: \_\_\_\_\_  
 DIRECCION Y TELEFONO: \_\_\_\_\_  
 FECHA DE COMPRA: \_\_\_\_\_

**IMPORTADOR:**  
**DISTRIBUIDORA DE COMPONENTES AUDIO Y VIDEO, S.A. DE C.V.**  
 Av. Pirules No. 134-D Int. 14 Col. Industrial San Martín Obispo  
 CP 54769 Cuautitlán Izcalli, Estado de México  
 TEL: 01 (55) 5887 8036  
 RFC: DCA 990701 RB3



MANUAL DE INSTRUCCIONES

SOPORTE PARA PANTALLAS CURVAS Y PLANAS

MODELO: HO-CURVE1

Por favor antes de utilizar el equipo le recomendamos, lea completamente las instrucciones de este manual.

Gracias por adquirir productos MASTER® los cuales están diseñados bajo las normas de seguridad aplicables.

ESPECIFICACIONES

Para pantallas de 32" (81.28 cm) a 65" (165.10 cm)  
 Carga máxima: 35 kg  
 Angulo vertical: -3° ~ +12°  
 Angulo horizontal: + 180°  
 VESA min. 200 x 200 / máx. 400 x 400  
 Distancia a la pared: 63-505 mm (6.3 a 50.5 cm)

4K	40"/101.60 cm	A	60"/152.40 cm
SMART-TV/LED	32"/81.28 cm	A	65"/165.10 cm
LCD	32"/81.28 cm	A	42"/106.68 cm
PLASMA	32"/81.28 cm	A	42"/106.68 cm

ADVERTENCIAS

- Las especificaciones están sujetas a cambios sin previo aviso. Master no asume ninguna responsabilidad por daños derivados del mal uso del equipo.
- Si no entiende la forma de instalación del producto por favor consulte a un técnico especialista
- Se recomienda utilizar equipo de seguridad y herramientas adecuadas para realizar una buena instalación y evitar daños físicos o materiales.
- Las medidas de pantallas recomendadas pueden variar de acuerdo a la marca y modelo de la misma, por lo cual es necesario verificar las medidas VESA y peso de la pantalla antes de realizar la compra del soporte.
- Los accesorios de instalación suministrados son para su instalación en pared de concreto
- Toda pantalla requiere de dos personas para levantarla y montarla sobre el soporte, en caso contrario y que no cumpla con este requerimiento, no somos responsables de ningún daño corporal o daño que sufra el producto debido al mal manejo.
- Se recomienda utilizar equipo de seguridad y herramientas adecuadas para realizar una buena instalación y evitar daños físicos o materiales.
- Los tornillos incluidos para el montaje de la pantalla son los más comerciales del mercado, pero esto no garantiza que le queden a cualquier modelo y marca de pantalla, por lo cual si estos no son los adecuados para su pantalla deberá adquirirlos por separado.

LISTA DE ACCESORIOS

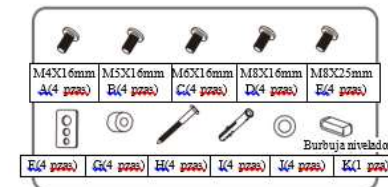
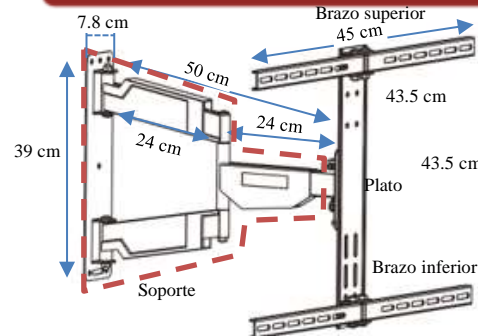

INSTALACIÓN

PASO 1A: MONTAJE EN LA PARED

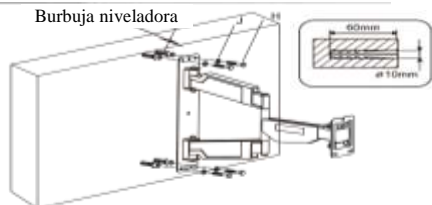

PASO 1B: MONTAJE EN MADERA

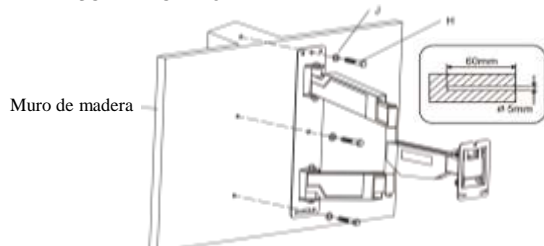

- Utilice la base del soporte como plantilla para marcar los puntos donde se perforará.
- Utilizar la burbuja niveladora para evitar que el soporte se instale desnivelado.
- Realice las perforaciones de acuerdo al tipo de superficie.
- Monte el soporte con ayuda de otra persona utilizando los tornillos y accesorios incluidos, fije hasta que el soporte no presente movimiento.
- Realice pruebas de resistencia antes de montar la pantalla.
- Para superficies de madera, debe de instalar donde se encuentre internamente un polin o estructura

PASO 2: FIJAR LOS BRAZOS DEL SOPORTE EN LA PANTALLA CURVA O PLANA

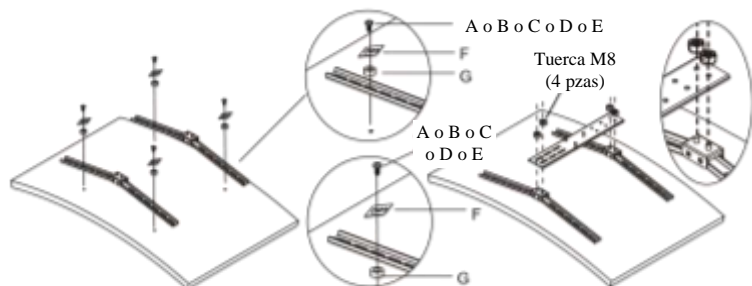

- Fije los brazos del soporte en la parte trasera de la pantalla utilizando los accesorios incluidos.
- Fije el plato en los brazos desatornillando las tuercas M8 ubicadas en la parte central de cada brazo.
- Coloque el plato y fije firmemente con las tuercas M8 hasta que el plato no presente movimiento.

PASO 3: COLGAR LA PANTALLA EN EL EN EL SOPORTE

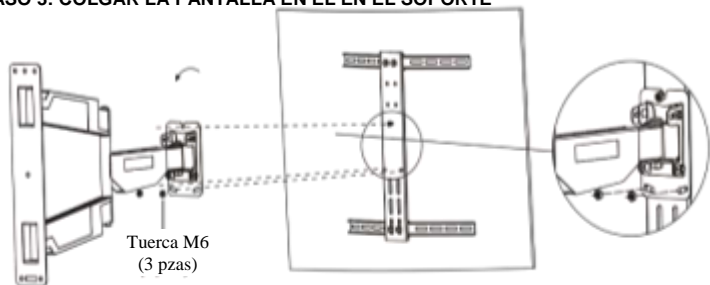

- Desatornille las tuercas M6 ubicadas en la parte central del plato.
- Con la ayuda de otra persona monte la pantalla en el soporte haciendo coincidir los tornillos del plato en la base del soporte
- Fijar el plato del soporte utilizando las tuercas M6, apriete hasta que el plato no presente movimiento.

PASO 4: GESTIÓN DEL CABLE Y AJUSTE DEL ÁNGULO DE INCLINACIÓN

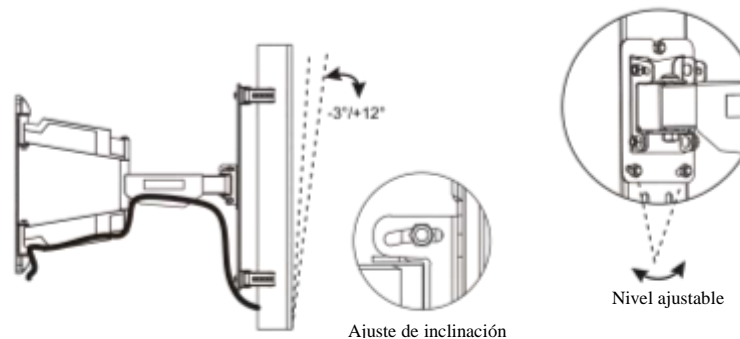

- Desensrosque las tuercas M6 de ambos lados para elegir la inclinación vertical, apriete para fijar el ángulo elegido.
- Desensrosque las tuercas M6 para ajustar la posición de la pantalla.
- Los protectores del soporte cuentan con canaletas para el paso de cables de conexión para evitar accidentes y tener una mejor estética.

PROCEDIMIENTO DE GARANTÍA POR MENSAJERIA

Para realizar el trámite de garantía de fábrica de productos con recolección por mensajería le solicitamos envíe la siguiente información al correo electrónico [garantias@master.com.mx](mailto:garantias@master.com.mx) (se aplican restricciones)

- ✓ Ticket de compra (foto o escaneado)
- ✓ Nombre del cliente
- ✓ Dirección: calle y número, colonia, estado, CP y referencias de la ubicación del domicilio.
- ✓ Número telefónico (fijo o celular)
- ✓ Modelo del producto
- ✓ Defecto o falla que presenta el producto.
- ✓ Cantidad de piezas

Una vez enviado el correo siga los siguientes pasos:

- ✓ La confirmación de recepción de correo no será mayor a 24 horas.
- ✓ Posterior a la confirmación vía correo, se programará el servicio de paquetería para la recolección del producto en el domicilio proporcionado. (el servicio de paquetería es sin costo para el usuario y únicamente es de lunes a viernes en horas hábiles)
- ✓ Después de la recolección, en un lapso no mayor a cinco días hábiles se confirmará vía correo electrónico la recepción del producto en nuestro centro de servicio.
- ✓ El tiempo de reparación se registran de acuerdo a póliza de garantía contenida en el presente manual.
- ✓ Una vez reparado el producto se enviará por paquetería (sin costo para el usuario) al mismo domicilio donde se realizó la recolección.