

Para atender sus dudas, aclaraciones o asistencia en la instalación y operación de su producto MASTER®, póngase en contacto con nosotros:

- Soporte en línea: Desde nuestra página Web mande su mail.
- Atención Personalizada: Gerencia de Calidad y Soporte Técnico.
  - Teléfono: 01 55 5887-8036 extensiones: 226 y/o 254.



[www.master.com.mx](http://www.master.com.mx) [ventas@master.com.mx](mailto:ventas@master.com.mx)



**POLIZA DE GARANTIA**

PRODUCTO: SOPORTE PARA EQUIPOS MOVILES  
 MARCA: MASTER®  
 MODELO: HO-CELLB

DISTRIBUIDORA DE COMPONENTES AUDIO Y VIDEO S. A. DE C.V. Agradece a usted la compra de este producto, el cual goza de una garantía de **1 año** contra cualquier defecto de fábrica, la cual ampara todas las piezas y componentes del producto, así como también la mano de obra y gastos de transportación, sin ningún cargo para el consumidor, contados a partir de su fecha de compra como material nuevo.

Para hacer efectiva la garantía deberá presentar el producto y póliza de garantía sellada en el lugar donde lo adquirió y/o en nuestro centro de servicio de DISTRIBUIDORA DE COMPONENTES AUDIO Y VIDEO, S.A. DE C.V., ubicado en: Av. Pirules No. 134-D Int. 14 Col. Industrial San Martín Obispo CP 54769 Cuautitlán Izcalli, Estado de México o comuníquese al TEL/FAX: 5887 8036, en donde también usted podrá encontrar partes, componentes, consumibles y accesorios.

DISTRIBUIDORA DE COMPONENTES AUDIO Y VIDEO, S.A. DE C.V., se compromete a reparar el producto defectuoso o cambiarlo por uno nuevo o similar (en el caso de que se haya descontinuado), cuando no sea posible la reparación, a consecuencia de un defecto de fabricación previo diagnóstico realizado por nuestro centro de servicio, sin ningún cargo para el consumidor. El tiempo de reparación no será mayor de 30 (treinta) días naturales contados a partir de la fecha de recepción del producto en nuestro centro de servicio.

Esta garantía no tendrá validez en los siguientes casos:

- Cuando el producto hubiese sido utilizado en condiciones distintas a las normales.
- Cuando el producto no hubiese sido operado de acuerdo con el instructivo de uso que le acompaña.
- Cuando el producto hubiese sido alterado o reparado por personas no autorizadas por DISTRIBUIDORA DE COMPONENTES AUDIO Y VIDEO S. A. DE C.V.

NOMBRE DEL CONSUMIDOR: \_\_\_\_\_  
 DIRECCION Y TELEFONO: \_\_\_\_\_  
 FECHA DE COMPRA: \_\_\_\_\_

**IMPORTADOR:**  
**DISTRIBUIDORA DE COMPONENTES AUDIO Y VIDEO, S.A. DE C.V.**  
 Av. Pirules No. 134-D Int. 14 Col. Industrial San Martín Obispo  
 CP 54769 Cuautitlán Izcalli, Estado de México  
 TEL: 01 (55) 5887 8036  
 RFC: DCA 990701 RB3

**MANUAL DE INSTRUCCIONES**



SOPORTE PARA EQUIPOS MOVILES



HO-CELLB



**Por favor antes de utilizar el equipo le recomendamos, lea completamente las instrucciones de este manual.**

Gracias por adquirir productos MASTER® los cuales son fabricados bajo las normas internacionales de calidad y seguridad garantizando la calidad de materiales y buen funcionamiento.

### SEGURIDAD Y PROTECCION

1. Las especificaciones están sujetas a cambios sin previo aviso. Master no asume ninguna responsabilidad por daños derivados del mal uso del equipo.
2. No intente abrir el equipo o repararlo. Pierde toda garantía.
3. No exponga a temperaturas altas o directamente a los rayos del sol por tiempo prolongado.
4. Resguarde del agua, humedad o líquidos, así como de químicos.
5. Mantener lejos del alcance de los niños.
6. No golpe o azote el soporte.
7. Únicamente limpie con paño seco y suave.
8. Todas las imágenes de las instrucciones son sólo para referencia.

### ESPECIFICACIONES TECNICAS

DESCRIPCIÓN	ESPECIFICACIONES
Bluetooth	Versión 3.0
Frecuencia de trabajo	2.4 GHz
Perfil que admite	A2DP, Auriculares y manos libres
Distancia	10 m (espacio abierto)
Ajuste	53 a 85 mm
Potencia rms	2 W (THD=10%, F=1KHz)
Rango de frecuencia de trabajo	110 Hz – 18 KHz
SNR	≥85db
Altavoz	4Ω 2W
Tiempo en standby	Aprox. 4 horas
Tiempo para hablar	Aprox. 2 horas
Capacidad de batería	300 mA
Tiempo de carga	De 1 a 2 horas
Voltaje de carga	5 Vcc
Dimensiones	102x48x36mm
Peso	168 g

### PARTE FRONTAL Y TRASERA

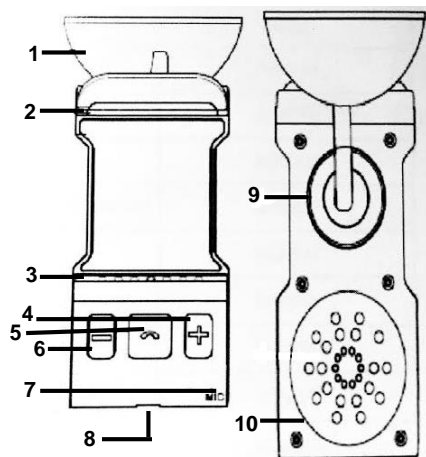

1. Base adherente
2. Almohadilla superior de silicona
3. Almohadilla inferior de silicona
4. Botón para aumentar volumen o adelantar canción
5. Botón ON/OFF y para responder/colgar llamadas
6. Botón para disminuir el volumen o retroceder canción
7. Micrófono
8. Puerto de carga microUSB
9. Tuerca de unión para base y soporte
10. Bocina

### OPERACIÓN

1. Una la base adherente al soporte.
2. Ajuste el apoyo central y jale los resortes con la punta del dedo hasta tener el tamaño deseado.
3. Posteriormente coloque el teléfono

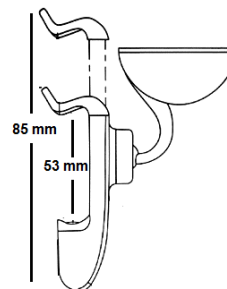
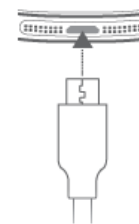

8. Localice un área adecuada del parabrisas del coche, limpie con un paño húmedo y sujete la base del soporte al cristal.

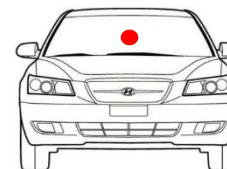

9. Para carga de batería del soporte conecte el adaptador USB a la toma de voltaje del coche. Un extremo del cable USB al adaptador y el otro al soporte.



4. **Encendido (ON):** Mantenga presionado el botón de encendido  aprox. por 5 segundos, el LED destellara en color azul y se escuchara "power on"
5. **Vinculación/emparejamiento:**
  - Active la función Bluetooth en el teléfono.
  - Ponga su teléfono en modo de búsqueda de dispositivos bluetooth. (Para mayor información, consulte el instructivo de su teléfono).
  - Cuando el teléfono encuentre el dispositivo "G6", confirme la vinculación.
6. **Apagado (OFF):** Mantenga presionado el botón de encendido aprox. por 5 segundos, el LED se apagará y se escuchara "power off"
7. **Reconectar:** Después de la primera vez que asocie y conecte con éxito el teléfono al soporte, no necesitará repetir el proceso. Para el uso diario, asegúrese de que el soporte esté encendido y que la función Bluetooth del teléfono esté activada y se conectarán automáticamente.

### CONTACTO

Para obtener información sobre productos relacionados o de su interés, visite nuestro sitio WEB

[www.master.com.mx](http://www.master.com.mx)

O si bien lo prefiere síganos en nuestras redes sociales:

 **MasterElectronicsMX**  
 **@Master\_Expertos**

Ventas  
[ventas@master.com.mx](mailto:ventas@master.com.mx)