

ASISTENCIA TECNICA

Para atender sus dudas, aclaraciones o asistencia en la instalación y operación de su producto MASTER®, póngase en contacto con nosotros:

- Soporte en línea: Desde nuestra página Web mande su mail.
- Atención Personalizada: Gerencia de Calidad y Soporte Técnico.
 - Teléfono: 01 55 5887-8036 extensiones: 226 y/o 254.



www.master.com.mx ventas@master.com.mx



NUESTRA FAMILIA DE PRODUCTOS:



POLIZA DE GARANTIA

PRODUCTO: SOPORTE PARA PANTALLAS
 MARCA: MASTER®
 MODELO: HO-3D-32-65

DISTRIBUIDORA DE COMPONENTES AUDIO Y VIDEO S. A. DE C.V. Agradece a usted la compra de este producto, el cual goza de una garantía de **5 año** contra cualquier defecto de fábrica, la cual ampara todas las piezas y componentes del producto, así como también la mano de obra y gastos de transportación, sin ningún cargo para el consumidor, contados a partir de su fecha de compra como material nuevo.

Para hacer efectiva la garantía deberá presentar el producto y póliza de garantía sellada en el lugar donde lo adquirió y/o en nuestro centro de servicio de DISTRIBUIDORA DE COMPONENTES AUDIO Y VIDEO, S.A. DE C.V., ubicado en: Av. Pirules No. 134-D Int. 14 Col. Industrial San Martín Obispo CP 54769 Cuautitlán Izcalli, Estado de México o comuníquese al TEL/FAX: 5887 8036, en donde también usted podrá encontrar partes, componentes, consumibles y accesorios.

DISTRIBUIDORA DE COMPONENTES AUDIO Y VIDEO, S.A. DE C.V., se compromete a reparar el producto defectuoso o cambiarlo por uno nuevo o similar (en el caso de que se haya descontinuado), cuando no sea posible la reparación, a consecuencia de un defecto de fabricación previo diagnóstico realizado por nuestro centro de servicio, sin ningún cargo para el consumidor. El tiempo de reparación no será mayor de 30 (treinta) días naturales contados a partir de la fecha de recepción del producto en nuestro centro de servicio.

Esta garantía no tendrá validez en los siguientes casos:

- Cuando el producto hubiese sido utilizado en condiciones distintas a las normales.
- Cuando el producto no hubiese sido operado de acuerdo con el instructivo de uso que le acompaña.
- Cuando el producto hubiese sido alterado o reparado por personas no autorizadas por DISTRIBUIDORA DE COMPONENTES AUDIO Y VIDEO S. A. DE C.V.

NOMBRE DEL CONSUMIDOR: _____
 DIRECCION Y TELEFONO: _____
 FECHA DE COMPRA: _____

IMPORTADOR:
 DISTRIBUIDORA DE COMPONENTES AUDIO Y VIDEO, S.A. DE C.V.
 Av. Pirules No. 134-D Int. 14 Col. Industrial San Martín Obispo
 CP 54769 Cuautitlán Izcalli, Estado de México
 TEL: 01 (55) 5887 8036
 RFC: DCA 990701 RB3

MASTER®

Innovación en Electrónica

INSTRUCTIVO DE USO
 SOPORTE PARA PANTALLA



MODELO: HO-3D-32-65

Por favor antes de utilizar el equipo, le recomendamos lea completamente las instrucciones de este manual.

Gracias por adquirir productos MASTER®, los cuales son fabricados bajo las normas internacionales de calidad y seguridad garantizando la calidad de materiales y buen funcionamiento

APLICACIONES

El **HO-3D-32-65** esta diseñado para montar pantallas planas de LCD, Plasma, HDTV, LEDS, que pesan hasta 45,5 kg en una pared vertical. El producto una vez montado permite que su pantalla tenga un libre movimiento angular de -2° a $+10^\circ$ (Vertical) y un sistema mecánico de contracción, extracción y deslizable lateralmente (horizontal) y una movilidad de 180°

IMPORTANTE:

- Si no entiende la forma de instalación de este producto por favor consulte a un técnico especialista
- Se recomienda utilizar equipo de seguridad y herramientas adecuadas para realizar una buena instalación y evitar daños físicos o materiales.
- Las medidas de pantallas recomendadas pueden variar de acuerdo a la marca y modelo de la misma, por lo cual es necesario verificar las medidas VESA y peso de la pantalla antes de realizar la compra del soporte.
- Los accesorios de instalación suministrados son para su utilización en pared de tabique o concreto
- Toda pantalla requiere de dos personas para levantarla y montarla sobre el soporte, en caso contrario y que no cumpla con este requerimiento, no somos responsables de ninguno daño corporal o daño que sufra el producto debido al mal manejo.

Paso 5

- Con la ayuda de otra persona, coloque la parte frontal con pantalla previamente montada, utilice la llave española (L) para fijar los tornillos.
- Coloque en los brazos del soporte los protectores, estos se colocan a presión cuidando de no romper las pestañas de fijación.
- Ajuste la separación de la pantalla con respecto a la pared
- Ajuste el ángulo de su pantalla, una vez hecho la elección fije los tornillos utilizando la llave española (L) para evitar que la pantalla pierda la posición elegida.

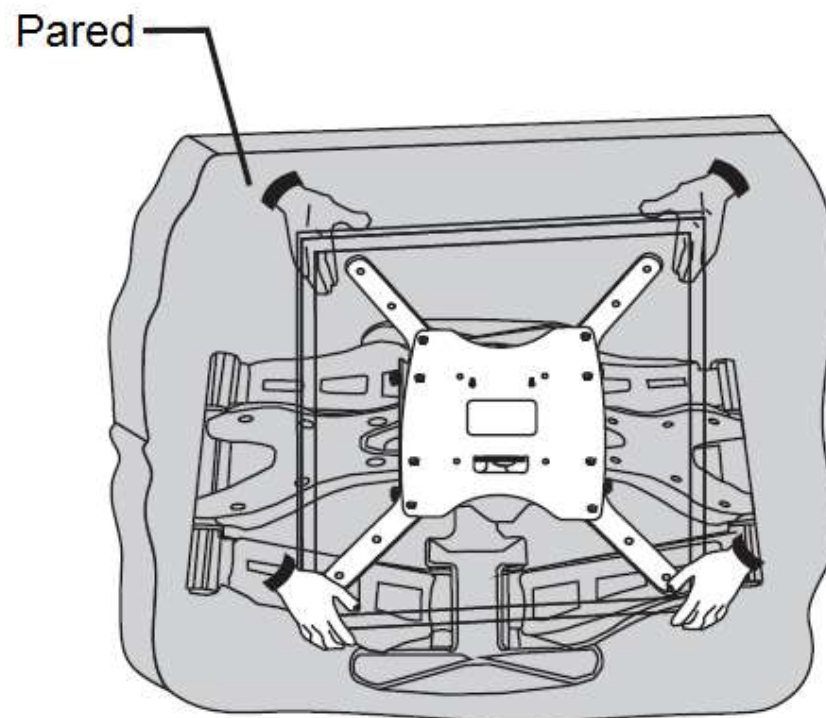

Paso 4b.

A) En el caso de que la parte frontal no coincida con los orificios de la pantalla por ser más grande, utilice las barras extensoras para aumentar el tamaño de la parte frontal del soporte.

B) Para fijar las barras extensoras utilice los tornillos y tuercas (3) asegúrese que son colocados de forma correcta.

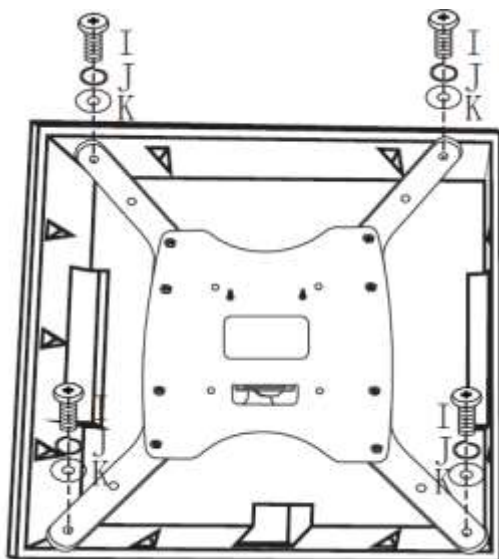
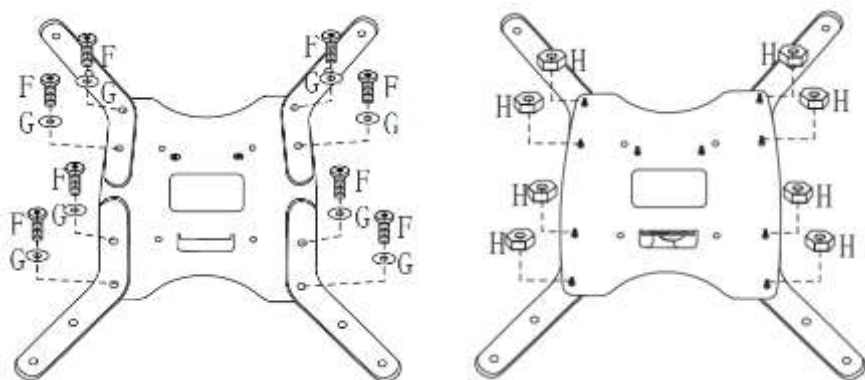

ACCESORIOS

Letra	Imagen	Cantidad	Letra	Imagen	Cantidad
A		6	G		8
B		6	H		8
C		4	I		4
D		4	J		4
E		4	K		4
F		8	L		1

Lista de accesorios: Las piezas reales pueden ser levemente diferentes a las ilustradas en este instructivo

INSTALACION

Paso 1

- A) Retire el plato principal del soporte, el cual será fijado posteriormente en la parte trasera de la pantalla.
- B) Retire las cubiertas plásticas de la base del soporte para poder realizar el marcado de los puntos a perforar en la pared.
- C) Determinar la altura donde sera colocado el soporte.
- D) Con la ayuda del nivel y el lapicero marque los puntos en donde se realizaran las perforaciones, verificando que el soporte quede nivelado.
- E) Presente el soporte en los puntos marcados para verificar la posición que presenta.

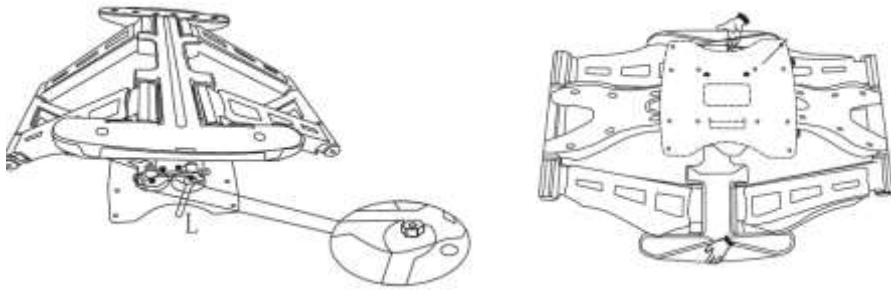

Paso 2

- A) Utilizando el taladro y la broca de concreto de 10 mm realice las perforaciones en los lugares previamente marcados.
- B) Al realizar las perforaciones tenga cuidado de no barrenar la pared en forma inclinada, esto afectara la posición del soporte.

NOTA: DEBE UTILIZAR EL EQUIPO DE SEGURIDAD ADECUADO PARA REALIZAR DICHA OPERACIÓN, CON LA AYUDA DE UNA PERSONA.

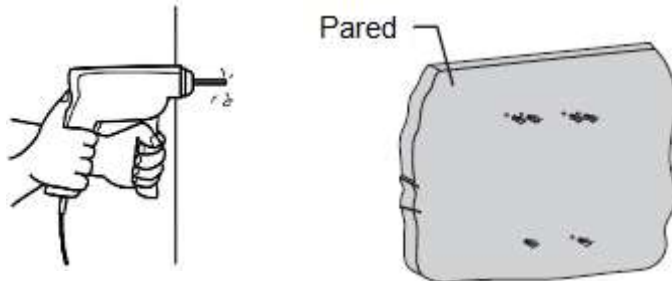

Paso 3

- A) Coloque los taquetes (A) en los orificios previamente realizados.
- B) Estos deben entrar a presión y deberán quedar al ras de la pared
- C) Presente el soporte de manera que coincidan los orificios de la pared con los orificios del soporte.
- D) Fije el soporte utilizando los tornillos (B) atornille asegurándose que el soporte quede totalmente fijo
- E) Coloque las tapas de la base del soporte, las cuales se fijan a presión.

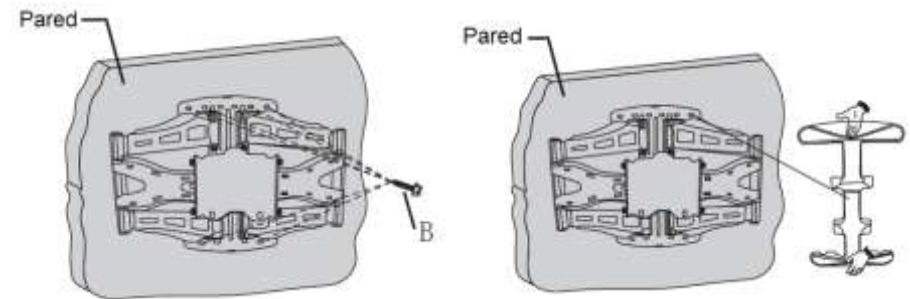

Paso 4a

- A) Coloque el plato principal del soporte en la parte trasera de la pantalla, si la pantalla tiene forma cóncava la parte trasera, utilice los espaciadores plásticos, en caso contrario únicamente utilice rondanas, para fijar el plato utilice los tornillos adecuados, verificando el tipo y tamaño en el manual de instrucciones de la pantalla.
- B) Verifique que los tornillos no se entren chuecos ya que pueden dañar la cuerda de la pantalla y del tonillo

